



報道機関 御中

令和4年9月8日（木） 午後3時10分 発表

## 射水市記者発表資料

件名 射水市科学展覧会の開催について  
(担当 射水市教育センター、学校教育課)

### 事業の概要

- (1) 事業名 令和4年度 射水市科学展覧会
- (2) 日時 令和4年9月10日（土）～11日（日）  
両日とも 9:00～16:00
- (3) 場所 救急薬品市民交流プラザ ふれあいホール
- (4) 内容 別紙実施要項のとおり
- (5) その他
  - ・出品作品数は、小学生77点 中学生25点 計102点です。
  - ・審査会を9月9日（金）14:00～16:30に開催し、出品作品の中から 最優秀賞、創意工夫賞、研究努力賞を選考します。※審査結果については、後日、ご案内します。

問合せ先

担当

射水市教育センター 中林 雅史  
TEL 0766-51-6636  
(教育委員会学校教育課 奥井)  
(TEL 0766-51-6635)

# 令和4年度 射水市科学展覧会 実施要項 (兼 第81回 富山県科学展覧会 予選会)

## 1 目的

自然の事象に対する見方・考え方を育て、科学的に判断したり処理したりする能力を養うとともに、旺盛な探究心と豊かな創造力を育成する。

2 主催 射水市教育委員会

3 主管 射水市教育センター

4 会場 救急薬品市民交流プラザ ふれあいホール

## 5 日程

9月 2日 (金)	出品目録提出	
9月 9日 (金)	作品搬入受付	13:20~13:30
	作品展示	13:30~14:00
	審査会	14:00~16:30
9月10日 (土)・11日 (日)	一般公開	9:00~16:00
9月12日 (月)	作品搬出	9:00~9:30
※9/11 (日) 16:00~17:00まで搬出していただくことも可能です。そのときに片付けのお手伝いをしていただくと大変助かります。		

## 6 作品募集について

### (1) 出品部門

- 第1部 くふう創作 日常生活や学習したことを、合理化または能率化した体験あるいは製作物
- 第2部 研究調査 理科学習・クラブ活動などの実践記録または研究物

(備考) ①研究や製作の記録には必ずその研究概要と原簿(野帳)を添えること。  
(引用等があれば、明記してください。)

②中学生の作品は、日本学生科学賞応募作品として取り扱うので、従来の科学展に一度出品したもので、その個人またはクラブ等で継続されているものは出品してもよい。

### (2) 出品点数

- ① 小学校……学級数の1/2点以内  
学校別出品点数は別紙のとおり。
- ② 中学校……6点以内

### (3) 作品の規格・形態

① 陳列面積を縦120cm×横120cm×奥行50cm以内とし、衝立屏風型とする。(裏面は使わない)

- ・規格外のもの展示できない。
  - ・県の実施要項に準じ、衝立屏風型でない作品(ガンピのみを綴ったものなど)は原則受け付けない。特別な事情で衝立屏風型でない作品を出品したい場合は、事前に射水市教育センターへ連絡する。ただし、県展への出品の対象としない。
- ② 原簿(野帳)をそのまま写すことは避ける。研究や製作の過程が一目で分かるようにまとめて、展示できるものが望ましい。
- ③ 作品づくりにおいて、参考とした書籍等があれば、記入する。

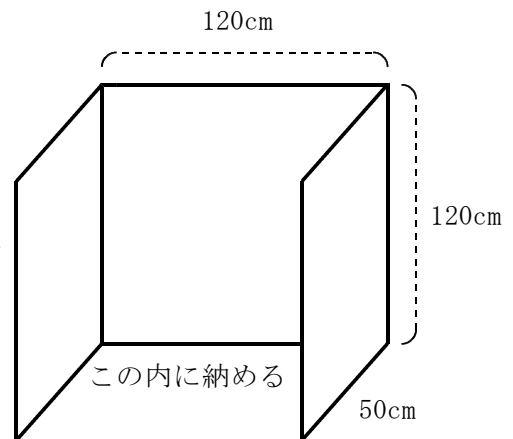

(備考)・危険薬品、飼育(生き物)、灌水など係員の世話が必要なもの、高額な機器、展示に機器が必要なもの、異臭を放つものなど、取り扱い困難な作品はご遠慮ください。

#### (4) 表彰

- ① 中学校及び小学校各学年ごとに最優秀賞、研究努力賞、創意工夫賞、入選の表彰する。
- ② 最優秀賞のうち、小学校5点、中学校2点を県科学展覧会へ出品する。
- ③ 小学校6年連続や中学校3年連続の出品者（科学部のメンバーでも可）には別に表彰する。  
※共同作品は1作品につき、盾は1つ、賞状はメンバー全員分を授与する。

### 7 提出書類及び作品搬入について

#### (1) 提出書類

- ・ 出品目録 **9月2日（金）までにall-ed内にデータを保存。**  
※作品票をもとに作成する。部門・領域・添付資料数も忘れず記入する。また、小学校6年連続や中学校3年連続となる出品者は、各学校で確認のうえ、その旨を記入する。
- ・ 作品票 **9月9日（金）搬入の作品に貼付。**  
※作品票は審査の対象になる。所要の事項をもれなく記入し、作品の右下に貼付（のりづけ）する。

#### (2) 作品搬入

- ・ 作品、作品票
- ・ 搬入先 救急薬品市民交流プラザ ふれあいホール
- ・ 搬入日時 **9月9日（金）13:20～13:50**
- ・ 留意事項 ①受付後、作品は係員の指示する場所へ置く。  
②添付資料のある作品には、本体を含め、それぞれの資料に**学校名のゴム印**を押し、「作品名〇〇何個中の1,2,3…」と明記する。（例えば、添付資料が3点あれば、本体を1/4とする。添付資料はそれぞれ、2/4, 3/4, 4/4 とする。）

#### (3) 作品搬出

- ・ 搬出日時 **9月11日（日）16:00～17:00**  
**9月12日（月） 9:00～ 9:30**
- ・ 搬出方法 各学校ごとにまとめて搬出する。  
※作品の搬入出は、救急プラザ正面玄関からお願いします。

### 8 県科学展覧会への出品について（小学校5点、中学校2点を県科学展覧会へ出品する予定）

#### (1) 提出書類

- ・ 出品目録 all-ed 内にデータあり。
- ・ 解説票(コピー) 市科学展覧会の出品目録とは形式が異なる。
- ・ 提出期限 市科学展覧会作品票とほぼ同じ形式
- ・ 提出先 **9月15日（木）**  
射水市教育センター（メール提出可）

#### (2) 作品搬入

- ・ 作品・出品票・解説票(原本)
- ・ 搬入先 射水市教育センター
- ・ 期間 **10月4日（火）～10月7日（金）**  
＜県展示会場へは、10月11日（火）に射水市教育センターでまとめて搬入する＞  
＜学習発表会での展示等の関係で締切日までの搬入が困難な場合は、相談に応じる＞

#### (3) 一般展示

- ・ 日時 10月14日（金）～10月17日（月）9:00～16:00  
（17日は午前中のみ）
- ・ 展示会場 富山市科学博物館

#### (4) 表彰

- ・ 表彰式 10月19日（水）14:30～15:30
- ・ 会場 富山電気ビル5階 光の間

(連絡先) 射水市教育センター（担当：中林）  
射水市新開発410番地1  
TEL 51-6636  
FAX 51-6665  
E-mail nakabayashi-masafumi@imizu.ed.ip